

KÄRCHER

makes a difference

BDS 43/180 C Classic 120 V / 60 Hz

English	3
Français	8
Español	14

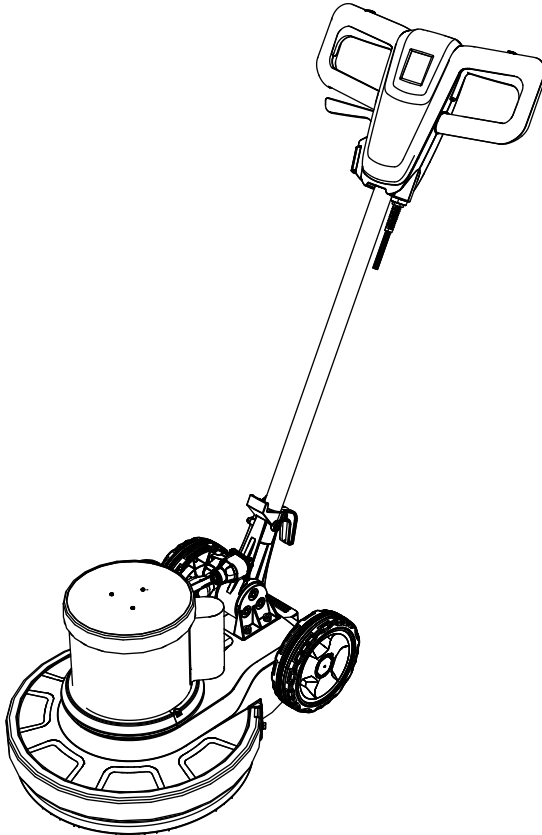

**Register
your product**

www.kärcher.com/welcome



97633120 03/22

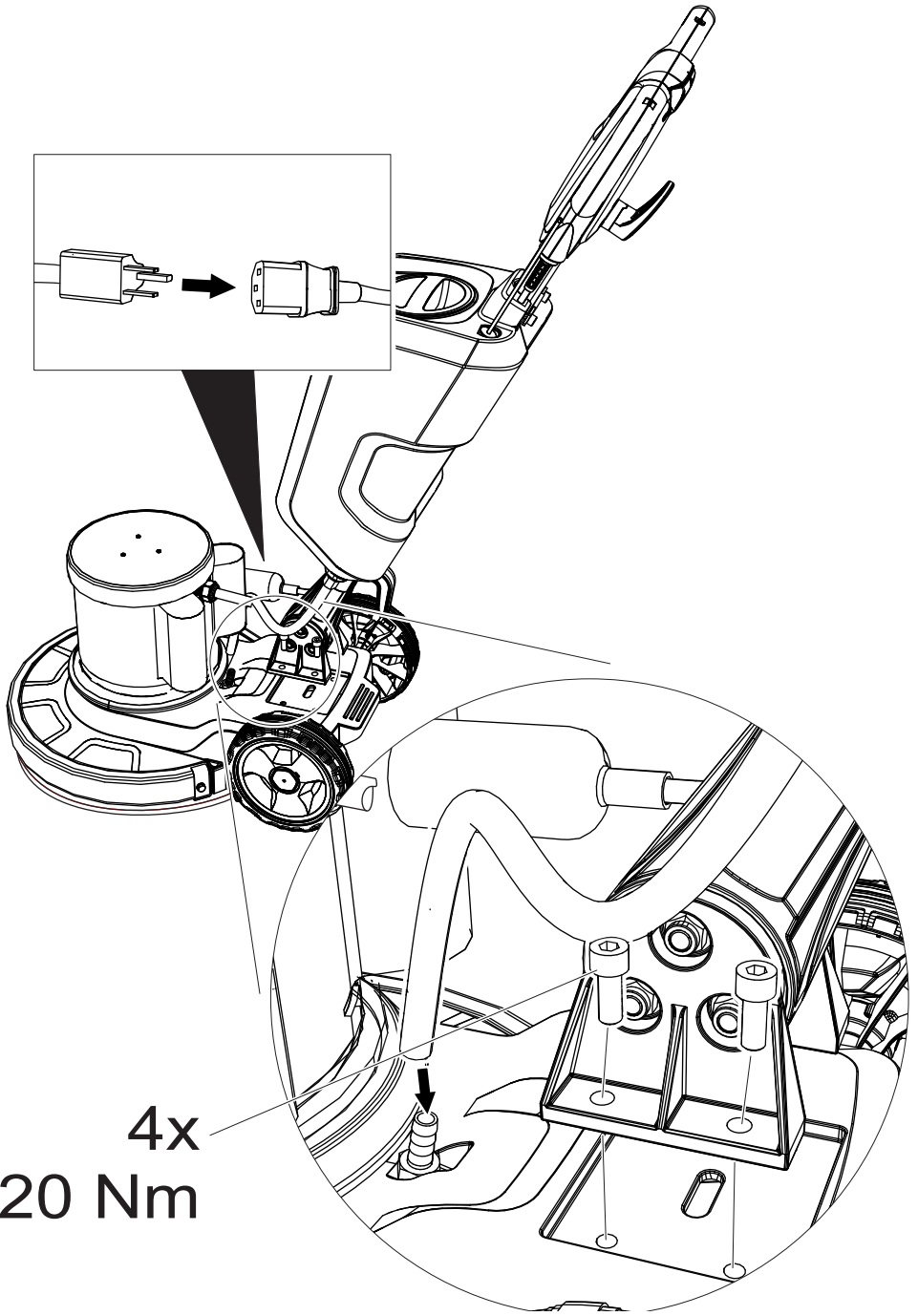

4x
20 Nm



Please read and comply with these original instructions prior to the initial operation of your appliance and store them for later use or subsequent owners.

Contents

Environmental protection	EN	1
Proper use	EN	1
Safety instructions	EN	1
Install the push rod	EN	2
Device elements	EN	2
Start up	EN	2
Operation	EN	3
Shutting down	EN	4
Transport	EN	4
Storage	EN	4
Care and maintenance	EN	4
Troubleshooting	EN	4
Warranty	EN	4
Accessories and Spare Parts .	EN	5
Technical specifications	EN	5

Environmental protection



The packaging material can be recycled. Please do not throw the packaging material into household waste; please send it for recycling.

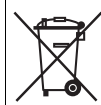

Correct Disposal of this product. This marking indicates that this product should not be disposed with other household wastes throughout the EU. To prevent possible harm to the environment or human health from uncontrolled waste disposal, recycle it responsibly to promote the sustainable reuse of the material resources. To return your used device, please use the return and collection systems or contact the retailer where the product was purchased. They can take this product for environmental save recycling.

Notes about the ingredients (REACH)

You will find current information about the ingredients at:

www.kaercher.com/REACH

Proper use

Use this appliance only as directed in these operating instructions.

⚠ CAUTION

This appliance is for indoor use only.

- The appliance may only be equipped with original accessories and spare parts.
- The appliance is not suited for the use in potentially explosive environments.
- This appliance is suited for the commercial use, e.g. in hotels, schools, hospitals, factories, shops, offices, and rental companies.
- The application temperature ranges from +5°C to +40°C.

Safety instructions

Before using the appliance for the first time, read and observe these operating instructions and the accompanying brochure: Safety information for Disc single-pulley machine machines No. 5.956-659.0.

Hazard levels

⚠ DANGER

Pointer to immediate danger, which leads to severe injuries or death.

⚠ WARNING

Pointer to a possibly dangerous situation, which can lead to severe injuries or death.

⚠ CAUTION

Pointer to a possibly dangerous situation, which can lead to minor injuries.

ATTENTION

Pointer to a possibly dangerous situation, which can lead to property damage.

Safety Devices

Safety devices serve to protect the user and must not be rendered in operational or their functions bypassed.

Lock

Prevents the appliance from being switched on accidentally. To start the appliance, first press the unlock button and then the ON/OFF switch.

Install the push rod

Prior to operation, the push rod must be installed as shown and the appliance has to be connected to power.

Illustration on the inside of the front cover

Device elements

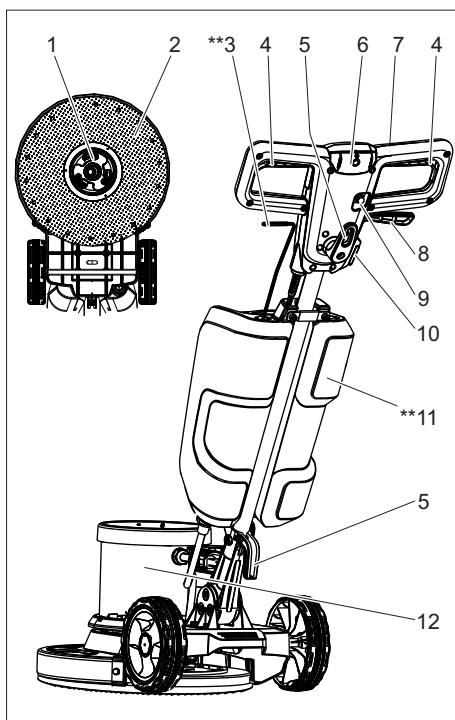

- 1 Actuator, disc brush / pad driver plate
- 2 Brush / pad driver plate
- 3 Dosing lever for detergent solution (option)

- 4 Switch ON / OFF
 - 5 Cable hook
 - 6 Unlocking button
 - 7 Handle
 - 8 Lever for level adjustment
 - 9 Fuse for brush drive
 - 10 Socket for accessories
 - 11 Detergent tank (option)
 - 12 Motor casing
- ** not included in the scope of delivery

Start up

- The power cord must be checked regularly for damages, such as cracks or aging. If damage is found, the cable must be replaced before further use.
- Check appliance for damage, have damages repaired by customer service.

Power connection

- For connection values, see technical data and type plate.
- The electrical connections must be done by an electrician according to IEC 60364-1.

⚠ DANGER

Risk of electric shock.

- Do not drive over the mains cable.

⚠ DANGER

Risk of injury!

- Never wrap the mains cable around your body or your neck.
- Do not let the mains cable come in contact with the rotating brushes or rotating pads.

Attach the brush/pad

Note:

Please select the correct accessory for your cleaning task.

- Brush is used for hard floor.
 - Pad is used for crystallization.
- Disconnect the mains plug from the socket.
 - Pull the lever for level adjustment.
 - Swivel the handle to the front into a vertical position.
 - Release the lever for level adjustment.

- Tilt the appliance rearward.

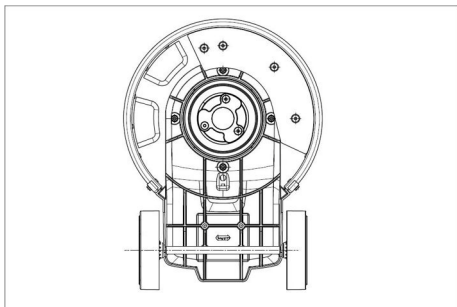

- Place the disc brush/driver plate onto the actuator and turn in anti-clockwise direction.

Fill the detergent tank (option)

⚠ **WARNING**

Risk of damage. Only use the recommended detergents. With other detergents, the operator bears the increased risk regarding the operational safety and danger of accident.

Only use detergents that are free from solvents, hydrochloric acid and hydrofluoric acid.

Follow the safety instructions for using detergents.

- Fill detergent solution into the detergent tank.

Operation

⚠ **WARNING**

Risk of injury! The operation of the appliance requires practice.

- *Ensure that there are no obstacles in the area to be cleaned.*
- *Check the floor consistency for its suitability.*
- *The handling becomes more difficult with uneven or rough surfaces.*

Adjust handle

⚠ **WARNING**

Risk of accident due to loss of control over the appliance. Do not adjust the handle unless the motor is at a standstill.

- Pull the lever for level adjustment.

- Tilt the handle into a comfortable position (arms outstretched).
- Release the lever for level adjustment.

Turning on the Appliance

ATTENTION

Risk of damage to the floor covering. Do not operate the appliance on the spot.

- Insert the mains plug into a socket.

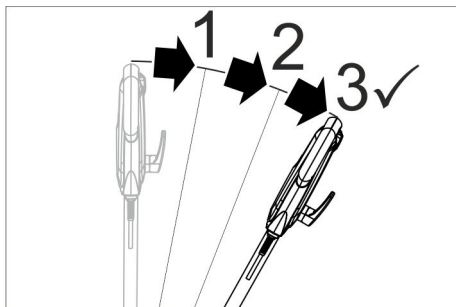

Note:

To unlock the ON/OFF switch, the handle must be lowered at least 3 steps down from upright position.

- Set handle to working height.
- Hold the handle with both hands.
- Press and hold the unlocking button.
- Use the ON/OFF switch.
- Release the unlocking button.
- Release the switch to interrupt operation.

Control the direction

- **Left:** Press the handle downward.
- **Right:** Raise the handle.

Cleaning

- Apply the detergent solution to the floor or use the dosing lever of the detergent tank (option).
- Move the appliance over the surface to be cleaned.
- Repeat process for severe contamination.
- Afterwards, pick up the wastewater with a wet vacuum or a cloth.

Shutting down

- Disconnect the mains plug from the socket.
- Pull the lever for level adjustment.
- Move the handle into a vertical position.
- Release the lever for level adjustment.
- Remove the detergent tank (option) and dispose of unused detergent solution.
- Wind the mains cable around the cable hooks.
- Rinse the detergent tank (option) with clear water.
- Place the appliance into the parking position.
- Remove the driver plate / disc brush.
- Clean the casing with a damp cloth.

Transport

⚠ CAUTION

Risk of personal injury or damage! Mind the weight of the appliance during transport.

- Pull the lever for level adjustment.
- Move the handle into a vertical position.
- Release the lever for level adjustment.
- Tilt the appliance backwards into the transport position and drive it to its destination location.
- When transporting in vehicles, secure the appliance according to the guidelines from slipping and tipping over.

Storage

⚠ CAUTION

Risk of personal injury or damage! Consider the weight of the appliance when storing it.

- Place the appliance into the parking position.
- Store the appliance in a dry room, frost-protected room.

Care and maintenance

⚠ DANGER

Risk of injury. Pull the plug from the mains before carrying out any tasks on the appliance.

- Rinse contaminated disc brushes with water.

- Wash contaminated pads at a max. temperature of 60 °C.
- Clean the casing with a damp cloth.
- Check the mains connection cable for damages.

Troubleshooting

⚠ DANGER

Risk of injury. Pull the plug from the mains before carrying out any tasks on the appliance.

In case of faults that cannot be remedied using the table below please contact the customer service.

Fault	Remedy
Insufficient cleaning result	Replace contaminated pads and wash them at a max. temperature of 60 °C.
	Replace worn disc brush / pad.
	Rinse contaminated disc brushes with water
Appliance vibrates strongly	Check the suitability of brush/pad and detergent for the respective use.
	Check for correct seating of disc brush/pad.
	Check pad attachment.
Pad does not turn	Position the handle lower (arms outstretched).
	Reset fuse of brush drive.
Pad does not turn	Check if foreign bodies are blocking the brush/pad; remove the foreign bodies if required.

Warranty

The warranty terms published by the relevant sales company are applicable in each country. We will repair potential failures of your appliance within the warranty period free of charge, provided that such failure is caused by faulty material or defects in manufacturing. In the event of a warranty claim please contact your dealer or the nearest authorized Customer Service centre. Please submit the proof of purchase.

Accessories and Spare Parts

Only use original accessories and spare parts, they ensure the safe and trouble-free operation of the device.

For information about accessories and spare parts, please visit www.kaercher.com.

Description	Order No.
Water tank complete	9.753-058.0
Disc brush complete, red D43	9.753-056.0
Disk brush, black (hard)	6.369-898.0
Shampooing brush, medium soft, white/blue	6.369-896.0
Disc drive board complete	9.753-057,0
Pads, medium, red	6.369-470.0
Pads, medium hard, green	6.369-472.0
Pads, hard, black	6.369-473.0
Add-on kit additional weight	2.642-802.0

Technical specifications

Power connection		
Mains voltage	V	120
Frequency	Hz	60
Max. power intake	W	1500
Type of protection		IPX4
Protective class		I
Socket: max. power output	W	500
Brush/pad		
Diameter	mm	430
Speed	1/min	180
Contact pressure	N/cm ²	0,30
Dimensions and weights		
Weight (without accessories)	kg	43
Length	mm	590
Width	mm	430
Height	mm	1180
Top clearance	mm	90
Cable length	m	15
Content detergent tank (Option)	l	10
Values determined as per EN 60335-2-67		
Total oscillation value	m/s ²	<2,5
Uncertainty K	m/s ²	0,2
Sound pressure level L _{pA}	dB(A)	62
Uncertainty K _{pA}	dB(A)	1
Sound power level L _{WA} + Uncertainty K _{WA}	dB(A)	63



Lire ce manuel d'utilisation original avant la première utilisation de votre appareil, le respecter et le conserver pour une utilisation ultérieure ou pour le futur propriétaire.

Table des matières

Protection de l'environnement	FR	1
Utilisation conforme	FR	1
Consignes de sécurité	FR	2
Monter la barre de poussée	FR	2
Éléments de l'appareil	FR	2
Mise en service	FR	3
Utilisation	FR	3
Mise hors service	FR	4
Transport	FR	4
Entreposage	FR	4
Entretien et maintenance	FR	5
Assistance en cas de panne	FR	5
Garantie	FR	5
Accessoires et pièces de rechange	FR	6
Caractéristiques techniques	FR	6

Protection de l'environnement



Les matériaux constitutifs de l'emballage sont recyclables. Ne pas jeter les emballages dans les ordures ménagères, mais les remettre à un système de recyclage.



Élimination correcte du produit. Ce marquage indique, pour toute l'UE, que ce produit ne doit pas être éliminé avec les autres balayures domestiques. Pour prévenir tout risque pour l'environnement et la santé humaine provenant d'une élimination non contrôlée des balayures, les recycler correctement pour permettre l'exploitation durable des ressources matérielles. Pour recycler votre appareil usé, veuillez utiliser les systèmes de recyclage et les systèmes collecteurs ou contacter le distributeur ayant vendu le produit. Il peut assurer le recyclage respectueux de l'environnement du produit.

Instructions relatives aux ingrédients (REACH)

Les informations actuelles relatives aux ingrédients se trouvent sous :

www.kaercher.com/REACH

Utilisation conforme

L'utilisation de l'appareil doit être faite en conformité avec les consignes figurant dans les instructions de service.

△ PRÉCAUTION

Application destiné exclusivement à un usage intérieur.

- L'appareil doit uniquement être équipé d'accessoires et de pièces de rechange d'origine.
- L'appareil n'est pas approprié pour l'application dans des environnements à risque d'explosion.
- Cet appareil convient à un usage professionnel et industriel, par exemple dans le cadre d'hôtels, d'écoles, d'hôpitaux, d'usines, de magasins, de bureaux et d'agences de location.
- La plage de température pour l'utilisation est de +5°C à +40°C.

Consignes de sécurité

Lire le présent mode d'emploi ainsi que la brochure ci-jointe Consignes de sécurité pour les machines d'un seul disque n° 5.956659 avant d'utiliser l'appareil et respecter les instructions.

Niveaux de danger

⚠ **DANGER**

Signale la présence d'un danger imminent entraînant de graves blessures corporelles et pouvant avoir une issue mortelle.

⚠ **AVERTISSEMENT**

Signale la présence d'une situation éventuellement dangereuse pouvant entraîner de graves blessures corporelles et même avoir une issue mortelle.

⚠ **PRÉCAUTION**

Remarque relative à une situation potentiellement dangereuse pouvant entraîner des blessures légères.

ATTENTION

Remarque relative à une situation éventuellement dangereuse pouvant entraîner des dommages matériels.

Dispositifs de sécurité

Les dispositifs de sécurité ont pour but de protéger l'utilisateur et ils ne doivent donc jamais être désactivés ni évités.

Verrouillage

Évite la mise en marche involontaire de l'appareil. Pour enclencher l'appareil appuyer sur la touche de déverrouillage puis sur l'interrupteur MARCHE / ARRÊT.

Monter la barre de poussée

Avant la mise en service, la barre de poussée doit être montée comme illustré et la connexion électrique avec l'appareil doit être établie.

Pour les illustrations, voir la page de garde

Éléments de l'appareil

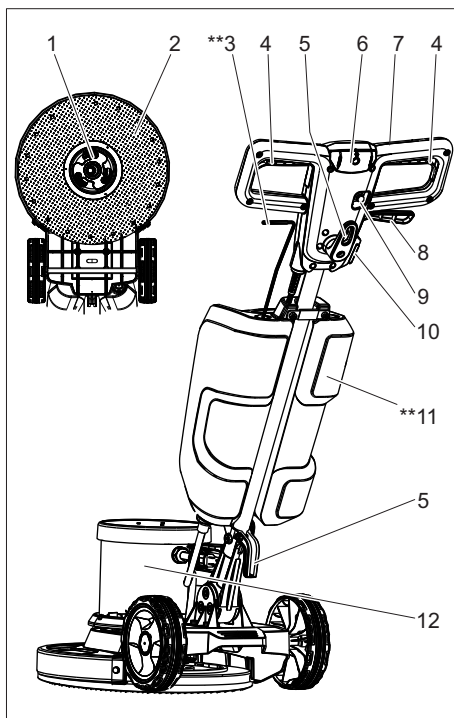

- 1 Entraîneur, disque-brosse / plateau d'entraînement avec pad
 - 2 Plaque de balai / commande de traction de pad
 - 3 Levier de dosage solution de détergent (option)
 - 4 Interrupteur MARCHE/ARRÊT
 - 5 Crochet de câble
 - 6 Tête de déverrouillage
 - 7 Poignée
 - 8 Levier Réglage d'inclinaison
 - 9 Fusible de l'entraînement de brosse
 - 10 Prise pour accessoire
 - 11 Réservoir de détergent (option)
 - 12 Châssis moteur
- ** non compris dans l'étendue de livraison

Mise en service

- Contrôler régulièrement que le câble d'alimentation secteur n'est pas endommagé, par exemple par formation de fissures ou du fait du vieillissement. S'il est endommagé, remplacer le câble avant toute nouvelle utilisation.
- Examiner l'appareil pour détecter tout endommagement, faire éliminer les dommages par le service après-vente.

Raccordement électrique

- Pour les données de raccordement, se référer à la section Caractéristiques techniques et à la plaque signalétique.
- Le raccordement électrique doit être effectué par un électricien et doit correspondre à la CEI 60364-1.

⚠ DANGER

Risque d'électrocution.

- Ne pas rouler sur le câble secteur.

⚠ DANGER

Risque de blessure !

- Ne jamais porter le câble secteur autour du corps ou du cou.
- Veiller à ce que le câble secteur n'entre pas en contact avec la brosse/le pad en rotation.

Mettre la brosse/le pad en place

Remarque :

Veillez sélectionner l'accessoire adapté à votre activité de nettoyage.

- Le balai est utilisé pour les sols durs.
 - Le pad est utilisé pour la cristallisation.
- Retirer la fiche secteur de la prise de courant.
 - Tirer le levier Réglage d'inclinaison.
 - Tourner la poignée avant en position verticale.
 - Lâcher le levier Réglage d'inclinaison.
 - Basculer l'appareil vers l'arrière.

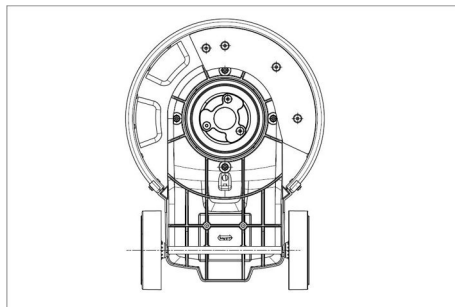

- Placer le disque-brosse/plateau d'entraînement sur l'entraîneur et le tourner dans le sens inverse des aiguilles d'une montre.

Remplir le réservoir de détergent (option)

⚠ AVERTISSEMENT

Risque d'endommagement. Utiliser uniquement les détergents recommandés. Pour tout autre détergent, l'exploitant prend des risques plus élevés quant à la sécurité du travail et au risque d'accident. Utiliser uniquement des détergents exempts de solvants, d'acide chlorhydrique et fluorhydrique. Respecter les consignes de sécurité mentionnées sur les détergents.

- Remplir la solution détergente dans le réservoir de détergent.

Utilisation

⚠ AVERTISSEMENT

Risque de blessure ! La commande de l'appareil réclame une certaine expérience.

- S'assurer de l'absence d'obstacles dans la zone à nettoyer.
- Vérifier si la nature du sol convient au nettoyage.
- La manipulation est plus difficile lorsque les surfaces ne sont pas planes ou sont rugueuses.

Régler la poignée

⚠ AVERTISSEMENT

Risque d'accident par la perte du contrôle de l'appareil. Régler la poignée uniquement lorsque le moteur est à l'arrêt.

- Tirer le levier Réglage d'inclinaison.
- Pivoter la poignée dans la position confortable (bras tendus).
- Lâcher le levier Réglage d'inclinaison.

Mise sous tension de l'appareil

ATTENTION

Risque d'endommagement pour le revêtement de sol. Ne pas exploiter l'appareil sur place.

- Brancher la fiche secteur dans une prise de courant.

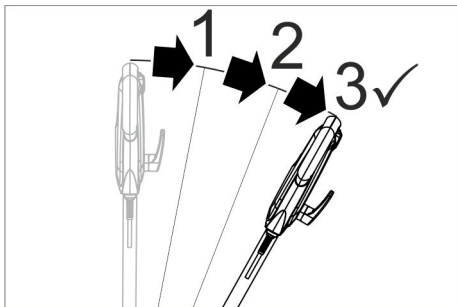

Remarque :

Pour déverrouiller l'interrupteur MARCHE/ARRÊT, basculer la poignée d'au moins 3 incréments de la position verticale vers le bas.

- Régler la poignée sur la hauteur de travail.
- Maintenir la poignée avec les deux mains.
- Appuyer sur la touche de déverrouillage et la maintenir enfoncée.
- Actionner l'interrupteur MARCHE/ARRÊT.
- Relâcher la touche de déverrouillage.
- Pour interrompre le fonctionnement, relâcher le commutateur.

Amorcer la direction

- **À gauche** : presser la poignée vers le bas.
- **À droite** : lever la poignée.

Nettoyage

- Appliquer la solution détergente sur le sol ou actionner le levier de dosage du réservoir de détergent (option).

- Déplacer l'appareil sur la surface à nettoyer.
- Répéter l'opération en cas de fort encrassement.
- Recueillir ensuite l'eau sale avec un aspirateur humide ou un chiffon.

Mise hors service

- Retirer la fiche secteur de la prise de courant.
- Tirer le levier Réglage d'inclinaison.
- Amener la poignée en position verticale.
- Lâcher le levier Réglage d'inclinaison.
- Retirer le réservoir de détergent (option) et éliminer la solution de détergent non consommée.
- Enrouler le câble réseau autour des crochets de câble.
- Rincer le réservoir de détergent (option) à fond à l'eau claire.
- Amener l'appareil en position de stationnement.
- Retirer le plateau d'entraînement / disque-brosse.
- Essuyer le corps avec un chiffon.

Transport

△ PRÉCAUTION

Risque de blessure et d'endommagement ! Respecter le poids de l'appareil lors du transport.

- Tirer le levier Réglage d'inclinaison.
- Amener la poignée en position verticale.
- Lâcher le levier Réglage d'inclinaison.
- Basculer l'appareil vers l'arrière en position de transport et l'amener au site de mise en œuvre.
- Sécuriser l'appareil contre les glissements ou les basculements selon les directives en vigueur lors du transport dans des véhicules.

Entreposage

△ PRÉCAUTION

Risque de blessure et d'endommagement ! Prendre en compte le poids de l'appareil à l'entreposage.

- Amener l'appareil en position de stationnement.
- Stocker l'appareil dans un local sec, à l'abri du gel.

Entretien et maintenance

⚠ **DANGER**

Risque de blessure. Avant d'effectuer tout type de travaux sur l'appareil, débrancher la fiche secteur.

- Rincer les disques-brosses encrassés à l'eau.
- Ne laver les pads encrassés que jusqu'à 60 °C au maximum.
- Essuyer le corps avec un chiffon.
- Vérifier si le câble d'alimentation est endommagé.

Assistance en cas de panne

⚠ **DANGER**

Risque de blessure. Avant d'effectuer tout type de travaux sur l'appareil, débrancher la fiche secteur.

En cas de pannes ne pouvant pas être résolues grâce aux instructions de ce tableau, appeler le service après-vente.

Panne	Remède
Résultat de nettoyage insuffisant	Remplacer le pad encrassé et ne pas le laver à plus de 60 °C au maximum.
	Remplacer tout disque-brosse/pad usé.
	Rincer les disques-brosses encrassés à l'eau.
	Vérifier si la brosse/le pad ainsi que le détergent conviennent au cas d'application.
L'appareil vibre fortement	Vérifier la bonne assise du disque-brosse/pad.
	Contrôler la fixation du pad.
	Positionner la poignée plus bas (bras tendus)

Panne	Remède
Le pad ne tourne pas	Réinitialiser le fusible de l'entraînement des brosses.
	Vérifier si des corps étrangers bloquent la brosse/le pad et le cas échéant, éliminer les corps étrangers.

Garantie

Dans chaque pays, les conditions de garantie en vigueur sont celles publiées par notre société de distribution responsable. Les éventuelles pannes sur l'appareil sont réparées gratuitement dans le délai de validité de la garantie, dans la mesure où celles-ci relèvent d'un défaut matériel ou d'un vice de fabrication. En cas de recours en garantie, adressez-vous à votre revendeur ou au service après-vente agréé le plus proche munis de votre preuve d'achat.

Accessoires et pièces de rechange

N'utiliser que des accessoires et pièces de rechange d'origine, ils garantissent le bon fonctionnement de l'appareil.

Vous trouverez des informations relatives aux accessoires et pièces de rechange sur www.kaercher.com.

dés.	N° de réf.
Citerne complète	9.753-058.0
Disque brosse, complet, rouge D43	9.753-056.0
Disque-brosse, noire (dure)	6.369-898.0
Brosse shampooing, mi-souple, blanche/bleue	6.369-896.0
Carte de commande de traction complète du disque	9.753-057,0
Pad moyen, rouge	6.369-470.0
Pad semi-souple, vert	6.369-472.0
Pad, dur, noir	6.369-473.0
Poids supplémentaire du kit d'extension	2.642-802.0

Caractéristiques techniques

Alimentation électrique		
Tension du secteur	V	120
Fréquence	Hz	60
Puissance absorbée, maxi	W	1500
Type de protection		IPX4
Classe de protection		I
Prise : sortie de puissance max.	W	500
Brosse/pad		
Diamètre	mm	430
Vitesse de rotation	t/min	180
Pression appliquée par les brosses	N/cm ²	0,30
Dimensions et poids		
Poids (sans accessoire)	kg	43
Longueur	mm	590
Largeur	mm	430
Hauteur	mm	1180
Hauteur de soubassement	mm	90
Longueur de câble	m	15
Contenu du réservoir de détergent (option)	l	10
Valeurs définies selon EN 60335-2-67		
Valeur totale de vibrations	m/s ²	<2,5
Incertitude K	m/s ²	0,2
Niveau de pression acoustique L _{pA}	dB(A)	62
Incertitude K _{pA}	dB(A)	1
Niveau de pression acoustique L _{WA} + incertitude K _{WA}	dB(A)	63



Antes del primer uso de su aparato, lea este manual original, actúe de acuerdo a sus indicaciones y guárdelo para un uso posterior o para otro propietario posterior.

Índice de contenidos

Protección del medio ambiente	ES	1
Uso previsto	ES	1
Indicaciones de seguridad	ES	1
Montar la barra de empuje	ES	2
Elementos del aparato	ES	2
Puesta en marcha	ES	2
Manejo	ES	3
Puesta fuera de servicio	ES	4
Transporte	ES	4
Almacenamiento	ES	4
Cuidados y mantenimiento	ES	4
Ayuda en caso de avería	ES	4
Garantía	ES	5
Accesorios y piezas de repuesto	ES	5
Datos técnicos	ES	5

Protección del medio ambiente



Los materiales empleados para el embalaje son reciclables y recuperables. No tire el embalaje a la basura doméstica y entreguelo en los puntos oficiales de recogida para su reciclaje o recuperación.



Eliminación correcta de este producto. Esta marca indica que este producto no debería eliminarse junto a otros residuos domésticos en la UE. Para evitar posibles daños al medio ambiente o a la salud humana derivados de la eliminación descontrolada de residuos, reciclar de forma responsable para promover la reutilización sostenible de los recursos materiales. Para devolver el dispositivo utilizado, utilizar el sistema de devolución y recogida o contactar con el distribuidor en el que se adquirió el producto. Ellos pueden recoger este producto para un reciclaje ecológico.

Indicaciones sobre ingredientes (REACH)

Encontrará información actual sobre los ingredientes en:

www.kaercher.com/REACH

Uso previsto

Utilice el aparato únicamente de conformidad con las indicaciones del presente manual de instrucciones.

⚠ PRECAUCIÓN

Este equipo es solo apto para uso en interiores.

- Sólo está permitido dotar al aparato de accesorios y piezas de repuesto originales.
- El aparato no es apto para el uso en entornos con peligro de explosión.
- Este aparato es apto para el uso en aplicaciones comerciales e industriales, como en hoteles, escuelas, hospitales, fábricas, tiendas, oficinas y negocios de alquiler
- El margen de temperaturas de servicio está comprendido entre los +5°C y los +40°C.

Indicaciones de seguridad

Antes de utilizar por primera vez el aparato, lea y tenga en cuenta el presente manual de instrucciones y el folleto adjunto relativo a las indicaciones de seguridad para máquinas mono disco, 5.956-659.

Niveles de peligro

⚠ PELIGRO

Aviso sobre un riesgo de peligro inmediato que puede provocar lesiones corporales graves o la muerte.

⚠ ADVERTENCIA

Aviso sobre una situación probablemente peligrosa que puede provocar lesiones corporales graves o la muerte.

⚠ PRECAUCIÓN

Indicación sobre una situación que puede ser peligrosa, que puede acarrear lesiones leves.

CUIDADO

Aviso sobre una situación probablemente peligrosa que puede provocar daños materiales.

Dispositivos de seguridad

La función de los dispositivos de seguridad es proteger al usuario y está prohibido ponerlos fuera de servicio y modificar o ignorar su funcionamiento.

Dispositivo de bloqueo

Evita que el aparato se encienda accidentalmente. Para conectar el aparato, pulsar la tecla de desbloqueo y después el interruptor de ON/OFF.

Montar la barra de empuje

Antes de la puesta en marcha, la barra de empuje tiene que estar montada como se indica y se tiene que establecer una conexión eléctrica con el aparato.

Ilustración véase la contraportada

Elementos del aparato

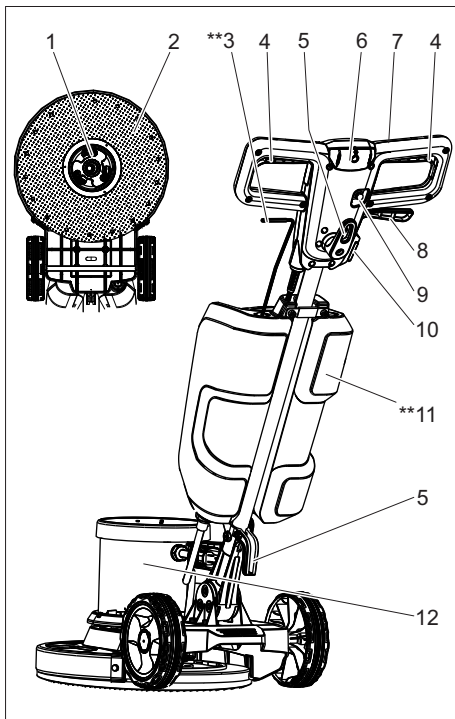

- 1 Arrastrador, plato motriz de escobilla de disco/pad
- 2 Escoba/placa del motor del cepillo de esponja

- 3 Palanca dosificadora de la solución de detergente (opcional)
- 4 Botón encendido y apagado
- 5 Gancho porta cables
- 6 Cabezal de desbloqueo
- 7 Mango
- 8 Palanca ajuste de inclinación
- 9 Fusible accionamiento de los cepillos
- 10 Toma de corriente para accesorios
- 11 Depósito de detergente (opción)
- 12 Carcasa del motor

** no incluido en el volumen de suministro

Puesta en marcha

- ➔ Comprobar regularmente si el cable tiene daños, como fisuras o desgaste. Si se detecta daños, sustituir el cable antes de volver a utilizarlo.
- ➔ Examinar si el aparato está dañado, avisar al servicio técnico para que corrija los daños.

Toma de corriente

- Valores de conexión: véase la placa de características y datos técnicos.
- La conexión eléctrica debe ser realizada por un electricista y cumplir la norma CEI 60364-1.

⚠ PELIGRO

Peligro por descarga eléctrica.

- No pasar por encima del cable de alimentación

⚠ PELIGRO

¡Peligro de lesiones!

- No colocar nunca el cable de alimentación alrededor del cuerpo o del cuello.
- No dejar entrar en contacto el cable con los cepillos/pad rotativos.

Colocar el cepillo/pad

Indicación:

Utilizar el accesorio correcto para sus tareas de limpieza.

- La escoba se utiliza en suelos resistentes.
- El cepillo de esponja se utiliza para la cristalización.

- ➔ Saque el enchufe de la toma de corriente.
- ➔ Tirar de la palanca de ajuste de inclinación.

- ➔ Girar la empuñadura desde la posición frontal a la posición vertical.
- ➔ Soltar la palanca de ajuste de inclinación.
- ➔ Inclinar el aparato hacia atrás.

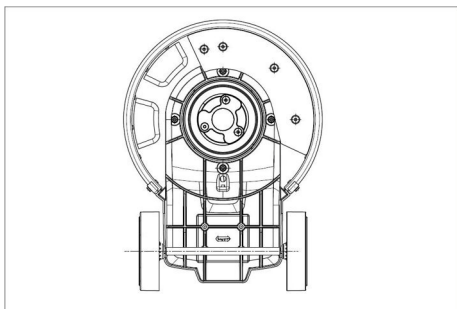

- ➔ Colocar la escobilla de disco/plato motriz sobre el arrastrador y girar en el sentido contrario a las agujas del reloj.

Llenar el depósito de detergente (opción)

⚠ **ADVERTENCIA**

Peligro de daños en la instalación. Utilice únicamente el detergente recomendado. En caso de usar otros detergentes, el propietario-usuario asume unos mayores riesgos en lo que a la seguridad durante el funcionamiento y al peligro de sufrir accidentes se refiere.

Utilice únicamente detergentes que no contengan disolventes, ácidos clorhídricos ni ácidos hidrofúoricos.

Tener en cuenta las indicaciones de seguridad de los detergentes.

- ➔ Introducir la solución con detergente en el depósito de detergente.

Manejo

⚠ **ADVERTENCIA**

¡Peligro de lesiones! El manejo del aparato exige práctica.

- Asegúrese de que no hay obstáculos en la zona a limpiar.
- Comprobar si el terreno es adecuado.
- El manejo es más complicado en superficies irregulares o difíciles.

Ajustar el mango

⚠ **ADVERTENCIA**

Riesgo de accidentes si se pierde el control sobre el aparato. Mover el asa solo con el motor parado.

- ➔ Tirar de la palanca de ajuste de inclinación.
- ➔ Girar el mango en una posición cómoda (brazo desplegado).
- ➔ Soltar la palanca de ajuste de inclinación.

Conexión del aparato

CUIDADO

Peligro de daños para el revestimiento del suelo. No utilice el aparato en esa zona.

- ➔ Enchufar la clavija de red a una toma de corriente.

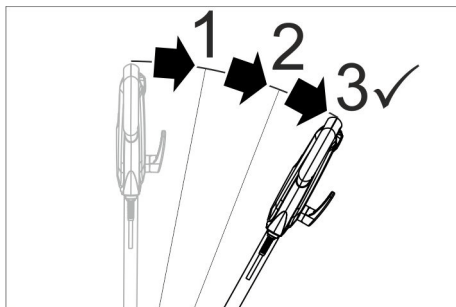

Indicación:

Para desbloquear el interruptor ON/OFF, hay que girar el asa al menos 3 medidas desde la posición vertical hacia abajo.

- ➔ Ajustar el asa a la altura de trabajo.
- ➔ Sujetar el asa con las dos manos.
- ➔ Presionar y mantener el botón de desbloqueo.
- ➔ Pulsar el botón de ON/OFF.
- ➔ Soltar el botón de desbloqueo.
- ➔ Para interrumpir el funcionamiento soltar el interruptor.

Controlar la dirección

- **Izquierda:** Presionar hacia abajo el asa.
- **Derecha:** Levantar el asa.

Limpeza

- Aplicar la solución de detergente en el suelo o accionar la palanca dosificadora del depósito de detergente (opción).
- Mover el aparato sobre la superficie a limpiar.
- Repetir el proceso cuando haya mucha suciedad.
- Después absorber el agua sucia con una aspiradora de líquidos o un paño.

Puesta fuera de servicio

- Saque el enchufe de la toma de corriente.
- Tirar de la palanca de ajuste de inclinación.
- Colocar el mango en posición vertical.
- Soltar la palanca de ajuste de inclinación.
- Quitar el depósito de detergente (opción) y eliminar la solución de detergente no usada.
- Enrollar el cable de alimentación alrededor del gancho de cable.
- Enjuagar el depósito de detergente (opción) con agua limpia.
- Colocar el aparato en la posición de aparcamiento.
- Quitar el plato motriz/escobillas de disco.
- Limpiar la carcasa con un trapo húmedo.

Transporte

⚠ PRECAUCIÓN

¡Peligro de lesiones y daños! Respetar el peso del aparato para el transporte.

- Tirar de la palanca de ajuste de inclinación.
- Colocar el mango en posición vertical.
- Soltar la palanca de ajuste de inclinación.
- Inclinar el aparato hacia atrás y desplazarse hasta el lugar de destino en la posición de transporte.
- Al transportar en vehículos, asegurar el aparato para evitar que resbale y vuelque conforme a las directrices vigentes.

Almacenamiento

⚠ PRECAUCIÓN

¡Peligro de lesiones y daños! Respetar el peso del aparato en el almacenamiento.

- Colocar el aparato en la posición de aparcamiento.

- Guarde el aparato en un lugar seco, a prueba de heladas.

Cuidados y mantenimiento

⚠ PELIGRO

Peligro de lesiones. Antes de realizar cualquier trabajo en el aparato, desenchúfelo.

- Enjuagar las escobillas de disco con agua.
- Lavar los pads sucios a una temperatura máxima de 60°C.
- Limpiar la carcasa con un trapo húmedo.
- Comprobar si el cable de alimentación presenta daños.

Ayuda en caso de avería

⚠ PELIGRO

Peligro de lesiones. Antes de realizar cualquier trabajo en el aparato, desenchúfelo.

Cuando las averías no se puedan solucionar con ayuda de la tabla que aparece a continuación, acuda al servicio técnico.

Avería	Modo de subsanarla
Resultados de limpieza insuficientes	Cambiar el pad sucio y lavar a una temperatura máxima de 60°C.
	Sustituir la escobilla de disco/pad desgastada.
	Enjuagar las escobillas de disco con agua
	Comprobar la adecuación del cepillo/pad y el detergente para una posible aplicación.
El aparato vibra mucho	Comprobar si la escobilla de disco/pad está colocada correctamente.
	Comprobar la fijación de la almohadilla.
	Colocar el asa más abajo (brazos desplegados)
El pad no gira.	Reponer el fusible del accionamiento de cepillos.
	Compruebe si hay cuerpos extraños bloqueando el cepillo/pad y, de ser así elimínelos.

Garantía

En todos los países rigen las condiciones de garantía establecidas por nuestra empresa distribuidora. Las averías del aparato serán subsanadas gratuitamente dentro del periodo de garantía, siempre que se deban a defectos de material o de fabricación. En un caso de garantía, le rogamos que se dirija con el comprobante de compra al distribuidor donde adquirió el aparato o al servicio al cliente autorizado más próximo a su domicilio.

Accesorios y piezas de repuesto

Utilice solamente accesorios y recambios originales, ya que garantizan un funcionamiento correcto y seguro del equipo. Puede encontrar información acerca de los accesorios y recambios en www.kaercher.com.

Denominación	Nº referencia
Cisterna completa	9.753-058.0
Cepillo circular completo, rojo D43	9.753-056.0
Cepillo de disco, negro (duro)	6.369-898.0
Cepillos de enjabonado, suavidad media, blanco/azul,	6.369-896.0
Placa de la unidad de disco completa	9.753-057,0
Pads, medio, rojo	6.369-470.0
Pads, dureza media, verde	6.369-472.0
Pads, duro, negro	6.369-473.0
Juego complementario peso adicional	2.642-802.0

Datos técnicos

Toma de corriente		
Tensión de red	V	120
Frecuencia	Hz	60
Consumo de potencia, máx.	W	1500
Categoría de protección		IPX4
Clase de protección		I
Enchufe: salida máx. de potencia	W	500
Cepillo/pad		
Diámetro	mm	430
Número de revoluciones	1/min	180
Presión de apriete	N/cm ²	0,30
Medidas y pesos		
Peso sin accesorios	kg	43
Longitud	mm	590
Anchura	mm	430
Altura	mm	1180
Altura de desplazamiento por debajo	mm	90
Longitud del cable	m	15
Contenido del depósito de detergente (Opción)	l	10
Valores calculados conforme a la norma EN 60335-2-67		
Valor total de oscilación	m/s ²	<2,5
Inseguridad K	m/s ²	0,2
Nivel de presión acústica L _{pA}	dB(A)	62
Inseguridad K _{pA}	dB(A)	1
Nivel de potencia acústica L _{WA} + inseguridad K _{WA}	dB(A)	63



THANK YOU!
MERCI! DANKE! ¡GRACIAS!



Registrieren Sie Ihr Produkt und profitieren Sie von vielen Vorteilen.

Register your product and benefit from many advantages.

Enregistrez votre produit et bénéficiez de nombreux avantages.

Registre su producto y aproveche de muchas ventajas.

www.kaercher.com/welcome



Bewerten Sie Ihr Produkt und sagen Sie uns Ihre Meinung.

Rate your product and tell us your opinion.

Évaluer votre produit et dites-nous votre opinion.

Reseñe su producto y díganos su opinión.



www.kaercher.com/dealersearch

Alfred Kärcher SE & Co. KG
Alfred-Kärcher-Str. 28-40
71364 Winnenden (Germany)
Tel.: +49 7195 14-0
Fax: +49 7195 14-2212

